



Montagehandleiding

Geautomatiseerde ALU-Slide ECO

Geautomatiseerde ALU-Slide AVANT

De nieuwe generatie van
Aluminium schuifpoorten

ALUCONNECT

Handleiding voor de installateur

Geachte klant,

Wij danken u voor het vertrouwen, dat u voor de aanschaf van deze schuifpoort heeft gekozen. Deze handleiding bevat alle benodigde informatie om dit product snel eigen te maken.

Deze handleiding is bedoeld voor de monteur en stelt de monteur in staat om de schuifpoort op een juiste manier te monteren.

In de inhoudsopgave kunt u terugvinden waar de informatie die u nodig heeft in de handleiding terug te vinden is.

De schuifpoort dient geïnstalleerd te worden door een gediplomeerd en vakbekwaam installateur, die gebruik maakt van een installatieschema en werkt volgens de geldende wet- en regelgeving.

Wij verzoeken u vriendelijk om de informatie in deze handleiding zorgvuldig door te nemen, alvorens met het product te gaan werken.

Zorg ervoor dat u bij montage van de schuifpoort naar deze handleiding handelt.



Voor deze schuifpoort is een programmerings- en gebruikershandleiding beschikbaar. In de programmeringshandleiding is gedetailleerde informatie terug te vinden voor de monteur en in de gebruikershandleiding is informatie terug te vinden voor de gebruiker.

Deze handleidingen zijn op te vragen bij de leverancier van uw schuifpoort

Voor meer informatie of het bestellen van handleidingen, neem contact op met:

Disclaimer

De schuifpoort mag uitsluitend worden gebruikt voor het dynamisch afsluiten van doorgangen. Aluconnect kan niet verantwoordelijk worden gesteld voor eventuele schade veroorzaakt door oneigenlijk, verkeerd of onverstandig gebruik. Lees en begrijp deze handleiding volledig. Indien wordt afgeweken van de beschreven handelingen in de gebruikershandleiding, vervalt elke vorm van garantie en aansprakelijkheid van de fabrikant. Fabrikant aanvaardt geen aansprakelijkheid voor gevolgschaden.

Aan het installeren van de schuifpoort worden eisen gesteld. De montagehandleiding moet altijd gehanteerd worden en de montage moet plaatsvinden door een daartoe gediplomeerd en vakbekwaam installateur en met inachtneming van de geldende wet- en regelgeving. De veiligheid moet altijd gewaarborgd zijn, zodat de gebruikers en derden veilig gebruik kunnen maken van de draaiport. De monteur draagt de verantwoordelijkheid voor juiste montage. De monteur kan Aluconnect contacteren bij vragen of onduidelijkheden inzake de montage.

De schuifpoort is in overeenstemming met de EU richtlijnen/verordening:
305/2011 EU Verordening bouwproducten (CPR)

Waarbij de schuifpoorten geproduceerd zijn conform de norm EN13241 en de daarbij behorende onderliggende normen EN12604, EN12605 en EN12635.

Voor de schuifpoorten wordt een prestatieverklaring (DoP) en een CE markering opgesteld. De gecombineerde CE/prestatieverklaring kunt u achter in de gebruikershandleiding vinden.

De CE-markering is te vinden op het typeplaatje. Dit plaatje is aangebracht op de geleidestaander en mag onder geen beding worden verwijderd.

Inhoudsopgave

| | |
|---|-----------|
| 1. Inleiding | 6 |
| 1.1. Fabrikant | 6 |
| 1.2. Service en onderhoud | 6 |
| 1.3. Definitie bevoegdheid personen | 6 |
| 1.4. Beoogd gebruik en toepassing | 6 |
| 1.5. Conformiteit en verklaring van overeenstemming | 7 |
| 1.6. Oplevering | 7 |
| 2. Veiligheidsaspecten | 8 |
| 2.1. Symbolen | 8 |
| 2.2. Algemene veiligheid | 8 |
| 2.3. Waarschuwing op klemgevaar | 10 |
| 2.4. Voorschriften windbelasting | 11 |
| 2.5. Aan de machine verbonden veiligheidsaspecten | 12 |
| 2.6. Ontkoppelen van de automatische schuifpoort | 12 |
| 2.7. Vergrendeling | 13 |
| 3. Algemeen | 14 |
| 3.1. Uitvoeringen | 14 |
| 3.2. Afmetingen | 15 |
| 3.2.1. Standaard hoogtes ALU-Slide ECO | 15 |
| 3.2.2. Standaard hoogtes ALU-Slide AVANT | 15 |
| 3.3. Verklaring van de poort onderdelen | 15 |
| 3.4. Schuifrichting | 16 |
| 3.4.1. DIN Rechts | 16 |
| 3.4.2. DIN Links | 16 |
| 4. Beschrijving van de poort | 17 |
| 4.1. Technische gegevens | 17 |
| 4.2. Technische gegevens aandrijving | 18 |
| 5. Leveromvang | 19 |
| 5.1. Standaard onderdelen | 19 |
| 6. Plaatsen van de schuifpoort | 20 |
| 6.1. Algemeen | 20 |
| 6.2. Benodigde gereedschappen | 20 |
| 6.3. Grond voorbereiden | 21 |
| 6.4. Plaatsen schuifpoort | 22 |
| 6.5. Plaatsen sluitportaal | 23 |
| 6.6. Plaatsen achteroploopwiel | 24 |
| 6.7. Ondersabelen voetplaat / middenoploop | 24 |
| 6.8. Plaatsen eindschakelaar magneten | 25 |
| 6.8.1. Eindschakelaar Open (EO) | 25 |
| 6.8.2. Eindschakelaar Dicht (ED) | 25 |
| 6.9. Elektrische installatie | 26 |
| 7. Veiligheidsafstand hekwerkaansluiting | 28 |
| 7.1. Schuifpoorten tot 10 meter | 28 |

Inhoudsopgave

| | |
|--|-----------|
| 8. Overdracht naar de gebruiker..... | 29 |
| 8.1. Instructies | 29 |
| 9. Milieu, demontage, opslag en transport | 30 |
| 9.1. Milieu | 30 |
| 9.2. Demontage..... | 30 |
| 9.3. Opslag en transport..... | 30 |
| 10. Notities | 31 |

1. Inleiding

1.1. Fabrikant



Aluconnect

Kokerbijn 9
5443 PV Haps - Nederland
Tel.: +31 (0)88 33 43 000
E-mail: info@aluconnect.nl
Website: www.aluconnect.nl

1.2. Service en onderhoud

- Voor onderhoud of technische vragen kunt u contact opnemen met uw installateur/leverancier.
- U kunt ook contact opnemen met de fabrikant, dan wordt u in contact gebracht met een partner van de fabrikant in uw regio.

1.3. Definitie bevoegdheid personen

Gebruiker:

De gebruiker is diegene die gebruik maakt van de schuifpoort. De gebruiker moet vertrouwd zijn met alle in deze handleiding vermelde veiligheidsaspecten. De gebruiker mag geen installatiewerkzaamheden aan de schuifpoort uitvoeren tenzij uitdrukkelijk vermeld en benoemd.

Hekwerkmonteur:

De hekwerkmonteur is een hekwerkspecialist die gekwalificeerd is voor het uitvoeren van technische handelingen aan de schuifpoort.

1.4. Beoogd gebruik en toepassing

De bediening van de schuifpoort is zeer eenvoudig, echter voor aanvang van het gebruik dient men de gebruikershandleiding zorgvuldig te lezen.

De monteur van het installatiebedrijf dient de gebruiker te instrueren over het gebruik van de schuifpoort.

De schuifpoort moet te allen tijde horizontaal opgesteld staan en mag uitsluitend gebruikt worden voor een gecontroleerde toegang tot het terrein, gebouw of plaats.

Alle installatiewerkzaamheden dienen door vakbekwaam en gediplomeerd personeel uitgevoerd te worden. Het installatiebedrijf is zelf verantwoordelijk voor het inzetten van vakbekwaam en gediplomeerd personeel.

1.5. Conformiteit en verklaring van overeenstemming

De schuifpoort is in overeenstemming met de EU richtlijnen en verordeningen:

EG-Richtlijn voor Bouwproducten 89/106/EWG,

EG-Machinerichtlijn 2006/42/EG

EG-Laagspanningsrichtlijn 2006/95/EG

EG-Richtlijn over Elektromagnetische Verdraagzaamheid 2004/108/EG

In het bijzonder worden de volgende geharmoniseerde normen toegepast:

| | |
|----------------|---|
| EN 13241-1 | Industriële en commerciële garagedeuren en -poorten - Productnorm, Producten zonder brand- of rookwerende eigenschappen |
| EN 12100 | Veiligheid van machines - Basisbegrippen, algemene ontwerpbeginselen |
| EN 12445 | Gebruiksveiligheid van aangedreven deuren, Beproevingmethoden |
| EN 12453 | Gebruiksveiligheid van aangedreven deuren, Eisen |
| EN12978 | Veiligheidsvoorzieningen voor automatisch werkende deuren en hekken |
| EN 414 | Veiligheid van machines - Regels voor het opstellen en de presentatie van veiligheidsnormen |
| EN ISO 13849-1 | Veiligheid van machines - Onderdelen van besturingssystemen met een veiligheidsfunctie |
| EN 1037 | Veiligheid van machines - Voorkomen van onbedoeld starten |
| EN 12100 | Veiligheid van machines - Principes voor de risicobeoordeling |
| EN 60204-1 | Veiligheid van machines - Elektrische uitrusting van machines |

Voor de schuifpoorten is een prestatieverklaring (DoP) een conformiteitsverklaring (DoC) en een CE markering opgesteld.

De conformiteitsverklaring en gecombineerde CE / Prestatieverklaring kunt u achter in deze gebruikershandleiding vinden.

De CE-markering is te vinden op het typeplaatje. dit plaatje is aangebracht op de geleidestaander, aandrijfunit (motorkast) en mag onder geen beding worden verwijderd.

1.6. Oplevering

De schuifpoort wordt door een hekwerkmonteur gemonteerd, aangesloten en afgesteld.

De monteur sluit ook de eventuele opties en accessoires aan.

Bij oplevering wordt de werking van de schuifpoort, met de betreffende opties en accessoires doorgenomen en uitgelegd aan de gebruiker.

Het is mogelijk om na oplevering extra opties en accessoires toe te voegen.

Neem hiervoor contact op met uw leverancier.

2. Veiligheidsaspecten

2.1. Symbolen



Waarschuwing

Instructies voorzien van dit teken waarschuwen voor het risico van schade aan de machine of storingen indien de instructies niet nauwkeurig worden opgevolgd.



Klemgevaar

Instructies voorzien van dit teken waarschuwen voor lichamelijk letsel indien de instructies niet nauwkeurig worden opgevolgd.



Gevaar elektriciteit

Instructies voorzien van dit teken waarschuwen voor elektrocutiegevaar indien de instructies niet nauwkeurig worden opgevolgd.

2.2. Algemene veiligheid



BELANGRIJK

- Alle installatiewerkzaamheden dienen door vakbekwame en gediplomeerde personen te worden uitgevoerd. Het installatiebedrijf is zelf verantwoordelijk voor het inzetten van vakbekwame en gediplomeerde personen.
- De schuifpoort mag alleen in gebruik genomen worden, nadat de schuifpoort volledig geïnstalleerd en getest is.
- De montage van de schuifpoort is zeer eenvoudig. Lees toch voordat u begint met de montage de montage-instructies zorgvuldig door. Montagefouten kunnen hierdoor worden vermeden. Voor schade als gevolg van een verkeerde montage, kan de fabrikant niet aansprakelijk worden gesteld.
- De schuifpoort moet te allen tijde horizontaal opgesteld staan en mag uitsluitend worden gebruikt voor het dynamisch afsluiten van doorgangen.
- De schuifpoort mag niet bediend worden door kinderen of personen met een beperking. Volwassenen dienen toezicht te houden zodat kinderen niet met of in het bereik van de schuifpoort gaan spelen. Ouders/verzorgers zijn verantwoordelijk voor hun kinderen.
- Zorg ervoor, dat de in de montagehandleiding vermelde voorschriften worden opgevolgd en nageleefd. Ieder andere vorm van gebruik kan onvoorspelbare gevaren veroorzaken en is daarom verboden.
- Draag de juiste persoonlijke beschermingsmiddelen, zoals werkhandschoenen, veiligheidsschoenen (minimaal klasse S3), veiligheidsbril, gehoorbescherming, stofmasker en beschermende overalls.
- Gebruik voor het verplaatsen van zware lasten alleen goedgekeurde tilhulpen. Voer tilwerkzaamheden altijd met meer dan één persoon uit, ook bij gebruik van tilhulpen. Het maximaal toegestane te tillen gewicht bedraagt 25 kg per persoon.
- Zet voor en tijdens montage het werkgebied af voor onbevoegden. Waarborg de publieke veiligheid, afhankelijk van de situatie. Besteed bijvoorbeeld in de buurt van scholen extra aandacht aan de veiligheid van kinderen
- Tijdens het bewegen van de poort moet afstand worden bewaard van de poort, dit wordt aangegeven door het op portalen aangebrachte waarschuwingssymbool "gevaar". Deze waarschuwingsspictogrammen moeten door de bediener periodiek gecontroleerd worden. Indien één of meerdere pictogrammen niet (meer) op de poort aanwezig zijn, dienen deze opnieuw aangebracht te worden om de veiligheid te waarborgen. Deze zijn te verkrijgen bij Aluconnect.

- Passeer de doorgang alleen als de schuifpoort geheel geopend is.
- Het is verboden om de poortvleugel te verzwaren of te verdichten. Wanneer dit gewenst is, moet er contact opgenomen worden met uw leverancier van de poort.
- Het is verplicht om een uitloopbeveiliging te installeren op de schuifpoort. Hiervoor wordt bij de schuifpoorten aan beide zijdes van de geleidebalk een veiligheidsbout toegepast.
- Het is verplicht om een schuifpoort te alle tijden te kunnen vergrendelen tegen een ongewenste loop. Bij een handmatige poort wordt hiervoor een dichtwaaibeveiliging toegepast. Bij geautomatiseerde schuifpoorten dient de installateur de gebruiker op de hoogte te brengen dat een ontgrendelde schuifpoort beveiligd dient te worden tegen een ongewenste loop. Hiervoor zijn verschillende opties mogelijk en verkrijgbaar bij uw leverancier van de poort.
- **HET MEELIFTEN/RIJDEN OP DE SCHUIFPOORT IS NIET TOEGESTAAN.**
- Bedien een ontgrendelde en handbediende schuifpoort alleen met de handgreep. Gebruik de volledige greep om beknellingsgevaar te voorkomen.
- Het is niet toegestaan om de aandrijving te gebruiken op andere poorten of andere doeleinden, dan op in deze handleiding vermelde schuifpoort.
- Zorg te allen tijde dat de schuifweg vrij is van obstakels.
- Instrueer de gebruiker, verstrek de gebruiker de gebruikershandleiding en test de correcte werking van de schuifpoort met oplevering van de schuifpoort.
- Houd afval gescheiden. Informeer binnen de regio naar de mogelijkheden voor een veilige en correcte afvoer.



MONTAGE

- Bij buiten montage beschermen tegen direct zonlicht en regen.
- Montage alleen op een vlakke ondergrond! De behuizing mag niet vervormd worden, dat water kan binnendringen.
- De omgevingstemperatuur mag niet lager dan -20°C en niet hoger dan $+50^{\circ}\text{C}$ zijn.
- De luchtvochtigheid moet tussen de 30 - 90% RH liggen.
- Elektromagnetische velden op de plaats moeten betrouwbaar zijn afgeschermd.
- De interne temperatuurmeting is voor verticale montage ontworpen, waarbij de kabels naar onder uitgevoerd worden en met de bijgeleverde bevestiging afgedicht moet worden om het indringen van vocht te voorkomen.
- Zorg ervoor dat voor montage van de aandrijving, de poort in de geleiding en de geleidewielen of op de geleiderail soepel loopt. De gevoelige veiligheidsvoorzieningen reageert bij een ongelijke poortloop door de loopweg te stoppen en terug te lopen. Wanneer de poort niet soepel loopt, neem dan contact op met uw leverancier.
- De poort moet een eindstop in de geopende en gesloten positie hebben, zodat deze niet uit de geleiding kan worden geschoven.
- De motor is zelf-remmend, de poort vereist dus geen slot. In ontgrendelde positie is de poort niet zelf-remmend en moet er een dichtwaaibeveiliging op de schuifpoort gemonteerd zijn.
- 230V kabels en signaalkabels moeten ter vermijding van storingen in afzonderlijke mantelbuizen komen.
- Nooit 230V netspanning aan de besturingsingangen (klem 9-36) klemmen. Het niet naleven hiervan resulteert in onmiddellijke vernietiging van de besturing, geen garantie.!
- Signaalkabels mogen niet langer zijn dan 30 mtr.
- Bij twee naar elkaar toeschuivende schuifpoorten moet de oploop, die op de vloer gemonteerd wordt waar de twee schuifpoorten bij elkaar komen wanneer deze in gesloten toestand zijn, gemonteerd worden

2.3. Waarschuwing op klemgevaar



KLEMGEVAAR

- De schuifpoort mag uitsluitend worden geopend en gesloten onder begeleiding en door personen met voldoende ervaring en kennis van de schuifpoort.
- Bedien een ontgrendelde schuifpoort alleen met de handgreep. Gebruik de volledige greep om beknellingsgevaar te voorkomen.
- Zowel in een open- als gesloten toestand dient een ongecontroleerde beweging van de poortvleugel (bijv. veroorzaakt door wind) voorkomen te worden. Bij handmatige schuifpoorten is hiervoor een dichtwaaibeveiliging toegepast en voor ontgrendelde geautomatiseerde schuifpoorten is hiervoor een dichtwaaibeveiliging beschikbaar. Bij ongecontroleerde opening of sluiting van de poortvleugel kan constructieve vervorming van de schuifpoort plaatsvinden, wat een gevaar teweeg kan brengen voor mens en omgeving.

Een ontgrendelde en handbediende schuifpoort mag nooit ongecontroleerd geopend of gesloten worden.

- De kopstijl op de poortvleugel is voorzien van een veiligheidslijst die niet de gehele hoogte van de vleugel afdekt. Hier is een beklemming niet uit te sluiten.
- In dodemansbediening mag de schuifpoort alleen bediend worden wanneer er zicht is op de gehele schuifpoort.

2.4. Voorschriften windbelasting



WINDBELASTING

De schuif- en draaipoorten van Aluconnect zijn in overeenstemming met de norm EN 13241-1. Ten aanzien van de windbelasting wordt de norm EN 12424 in acht genomen.

- Er wordt een belasting beantwoord aan windklasse 2 zijnde 450 Pa.
Dit betekent dat de poort in gesloten toestand windsnelheden tot 102 km/h kan weerstaan.
- Voor Industrieële schuifpoorten t/m 8000mm breedte, wordt een belasting beantwoord aan windklasse 3 zijnde 700 Pa.
Dit betekent dat de poort in gesloten toestand windsnelheden tot 133 km/h kan weerstaan.

| Windsterkte | Klassering EN 12424 | Dynamische druk Pa = N/M ² | Windkracht Beaufort | Windsnelheid in m/s | Windsnelheid in km/h |
|--------------|---------------------|---------------------------------------|---------------------|---------------------|----------------------|
| Stil | Klasse 0 | 0 | 0 | 0 - 0,2 | 0 |
| Storm | Klasse 1 | 300 | 9 | 20,8 - 24,4 | 75 - 88 |
| Zware storm | Klasse 2 | 450 | 10 | 24,4 - 28,4 | 89 - 102 |
| Orkaan | Klasse 3 | 700 | 12 | 32,7 - 36,9 | 118 - 133 |
| Zware orkaan | Klasse 4 | 1.000 | 13 | 37,0 - 41,4 | 134 - 149 |

LET OP:

De poort mag alleen in beweging worden gebracht bij maximaal 50% van de windsnelheid in de desbetreffende klasse.

Dit geldt zowel voor handmatig als voor elektrische poorten.

- Voor klasse 2, mag de poort niet bewegen als de windsnelheid hoger is dan 51 km/h.
Een windsnelheid van 51 km/h komt overeen met windkracht 6 - 7 volgens de windschaal van Beaufort.
- Voor klasse 3, mag de poort niet bewegen als de windsnelheid hoger is dan 66 km/h.
Een windsnelheid van 66 km/h komt overeen met windkracht 8 volgens de windschaal van Beaufort.

(zie onderstaande tabel).

| Windsterkte | Dynamische druk Pa = N/M ² | Windkracht Beaufort | Windsnelheid in m/s | Windsnelheid in km/h |
|----------------|---------------------------------------|---------------------|---------------------|----------------------|
| Krachtige wind | 71,6 - 116,7 | 6 | 10,8 - 13,8 | 39 - 49 |
| Harde wind | 117,7 - 179,5 | 7 | 13,9 - 17,1 | 50 - 61 |
| Stormachtig | 181,3 - 262,4 | 8 | 17,2 - 20,7 | 62 - 74 |

2.5. Aan de machine verbonden veiligheidsaspecten

Om de veiligheid van personen in de nabijheid van de poort te kunnen bieden, is deze voorzien van diverse veiligheidsvoorzieningen. De belangrijkste veiligheidsvoorzieningen zijn de zogenaamde afslagbeschermingslijsten welke op meerdere plaatsen zijn aangebracht. Deze "rubber stroken" zijn te vinden op het bewegende deel van de poort, en het geleideportaal waaraan het bewegende deel is bevestigd. Deze lijsten zullen in geval van een 'klemgevaar situatie' de poort uitschakelen en +/- 15 cm terug doen lopen.

Vindt zich een aanraking plaats met de kopstijlijst van de poortvleugel, dan zal de poort in zijn geheel teruglopen. Na een nieuwe opdracht van de bediener zal de poort weer in beweging komen.



BELANGRIJK

Om de veiligheid te kunnen waarborgen dienen de veiligheidslijsten tenminste 1 keer per maand te worden getest op een juiste werking en nagekeken te worden op visuele beschadigingen.

Indien één van deze testen niet het gewenste resultaat oplevert, dient u onmiddellijk contact op te nemen met uw leverancier om het probleem te herstellen.





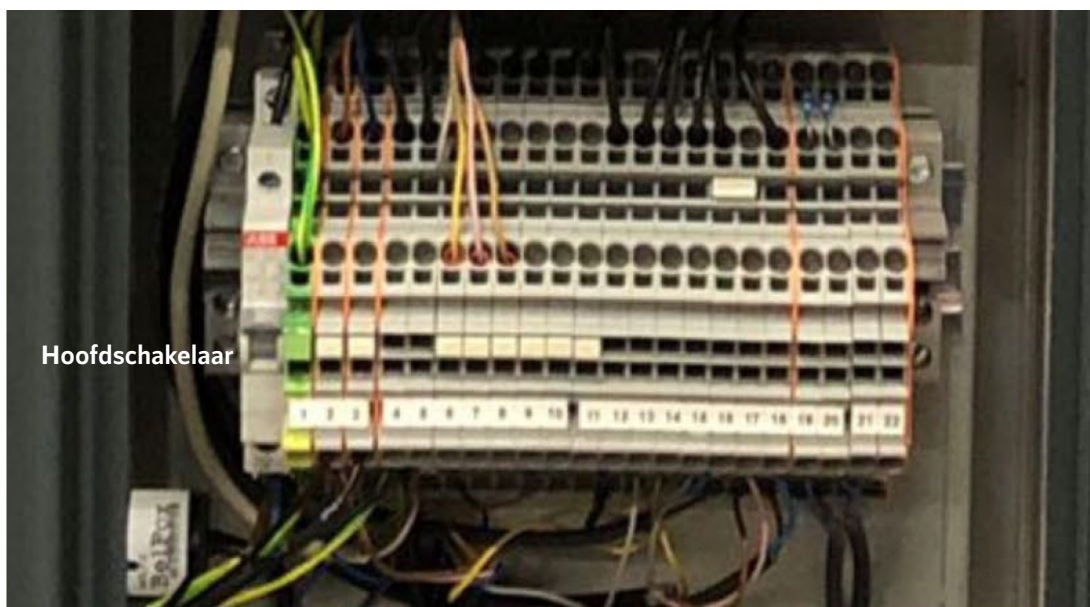

2.6. Ontkoppelen van de automatische schuifpoort

Voordat de schuifpoort ontkoppelt wordt dient de elektrische installatie EERST spanningsvrij gemaakt te worden. Dit doet men door de hoofdschakelaar om te zetten deze zit links langs de klemmenstrook.zie afbeelding hieronder.

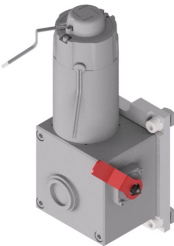
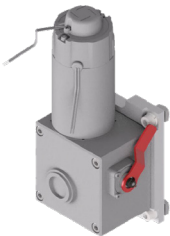

Bij stroomuitval of storing aan de automatische schuifpoort kan de poort ontkoppeld worden door bij de aandrijfmotor de rode handel aan de bovenkant van de motor omlaag te bewegen, of door de rode handel aan de zijkant van de gearbox omhoog te bewegen (afhankelijk van de aandrijving). De poortvleugel kan vervolgens manueel bediend worden.

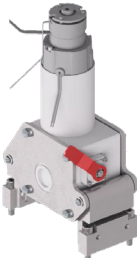
De ontkoppeling is met het oog op de diefstalbeveiliging niet van buitenaf te bereiken, maar moet in de aandrijfunite worden bediend.

| Aandrijving | Beschikbaar voor | | Vergrendeld | Ontgrendeld |
|-------------|------------------|-----------------|--|---|
| | ALU-Slide ECO | ALU-Slide AVANT | | |
| 180T | ✓ | ✓ |  |  |
| 250T | | ✓ |  |  |
| 320T | ✓ | |  |  |
| 500T Speed | ✓ | ✓ |  |  |

2.7. Vergrendeling

Een handmatige schuifpoort of een automatische schuifpoort die ontgrendeld is moet altijd te vergrendelen zijn. Hiervoor moet er een dichtwaai beveiliging op de schuifpoort gemonteerd worden. Op een handmatige schuifpoort wordt een dichtwaai beveiliging toegepast. Bij geautomatiseerde schuifpoorten dient de installateur de gebruiker op de hoogte te brengen dat een ontgrendelde schuifpoort beveiligd dient te worden tegen een ongewenste loop. De gebruiker of de installateur kan de schuifpoort voorzien van een vergrendelsysteem. Deze is optioneel bij te bestellen bij de producent van de schuifpoort.

3. Algemeen

3.1. Uitvoeringen

Hieronder ziet u de uitvoeringen die bij de geautomatiseerde schuifpoorten worden toegepast, alle schuifpoorten kunnen in een enkele of in een naar elkaar toeschuivende schuifpoort worden uitgevoerd:



3.2. Afmetingen

3.2.1. Standaard hoogtes ALU-Slide ECO

Design: 955, 1155, 1355, 1555, 1755, 1955 mm.
 Industrial: 1000, 1250, 1500, 1800, 2000, 2500 mm.
 Industrial Dura: 1000, 1200, 1400, 1600, 1800, 2000, 2200, 2400 mm.

3.2.2. Standaard hoogtes ALU-Slide AVANT

Industrial: 1000, 1250, 1500, 1800, 2000, 2500 mm.
 Industrial Dura: 1000, 1200, 1400, 1600, 1800, 2000, 2200, 2400 mm.

| Doorgang schuifpoort Breedtemat (mm) tussen de staanders | Lengte Vleugel Breedtemat (mm) Vleugel | ALU-Slide ALU-Slide ECO Industrial | ALU-Slide ALU-Slide ECO Design | ALU-Slide AVANT Industrial |
|---|---|--|--------------------------------------|-------------------------------|
| 3000 | 4600 | ✓ | ✓ | ✓ |
| 4000 | 5700 | ✓ | ✓ | ✓ |
| 5000 | 6700 | ✓ | ✓ | ✓ |
| 6000 | 8200 | ✓ | ✓ | ✓ |
| 7000 | 9200 | ✓ | ✓ | ✓ |
| 8000 | 10700 | ✓ | | ✓ |
| 9000 | 11700 | | | ✓ |
| 10000 | 13200 | | | ✓ |
| 11000 | 14200* | | | ✓ |
| 12000 | 15900* | | | ✓ |

* De vleugel wordt in 2 stukken geleverd en dient op locatie in elkaar geschroefd te worden.

3.3. Verklaring van de poort onderdelen

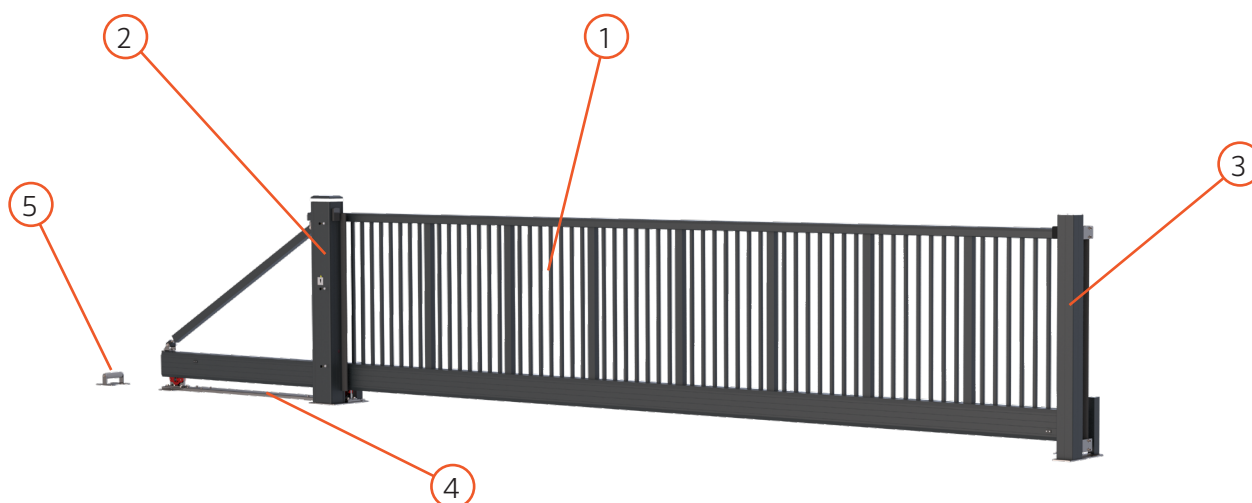

| | |
|--------------------|-------------|
| 1 Vleugel | 4 Treinstel |
| 2 Aandrijfstaander | 5 Oplooprol |
| 3 Aanslagstaander | |

3.4. Schuifrichting

Wanneer we spreken over de schuifrichting wordt er gekeken waar de schuifpoort naar toe open schuift wanneer je aan de straatkant staat en je kijkt naar de schuifpoort.

Bijvoorbeeld:

- DIN Rechts van buitenaf gezien naar rechts openend.
- DIN Links van buitenaf gezien naar links openend.

3.4.1. DIN Rechts

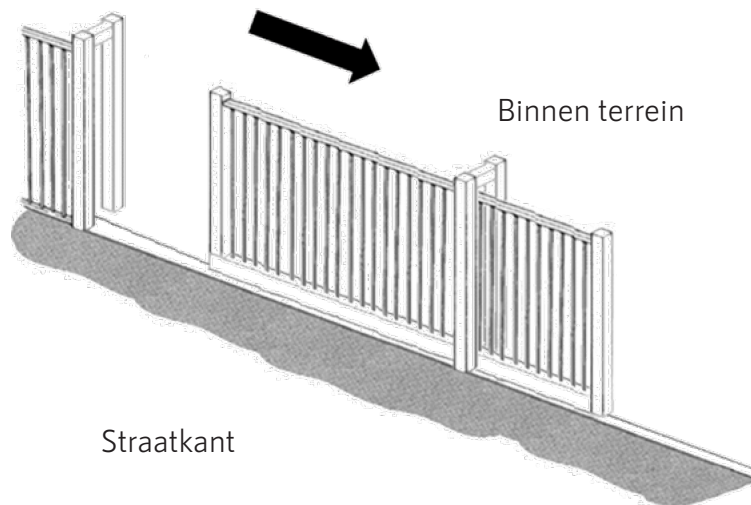

3.4.2. DIN Links

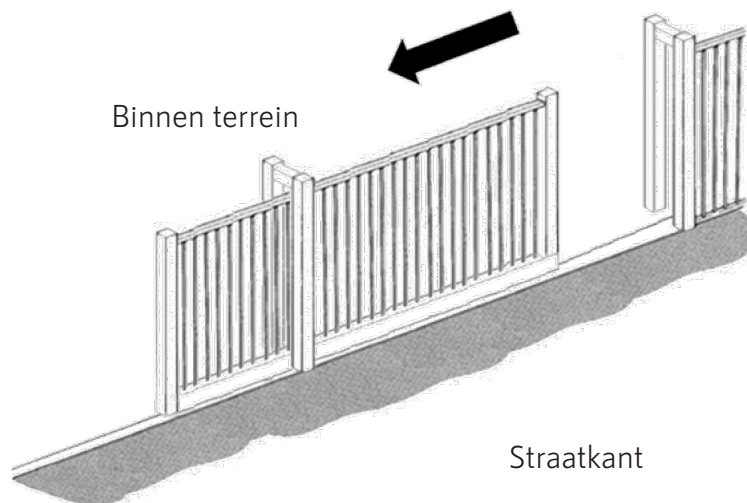

4. Beschrijving van de poort

4.1. Technische gegevens

| Schuifpoort breedtemaat (mm) tussen de staanders | Schuifpoort lengte (mm) poortvleugel | Type | C-profiel onderbalk | Bovenbalk | Geleidestaander | Aanslagstaander 150x150 | Kopstijl profiel 100x80 | Tussenkoker 80x60 |
|--|--------------------------------------|----------------------------|---------------------|------------------|-----------------|-------------------------|-------------------------|-------------------|
| 3000 | 4600 | ALU-Slide ECO Design | 180x160 | 124x65 | 1-benig | ✓ | ✓ | ✓ |
| | | ALU-Slide ECO Industrial | | | | | | |
| | | ALU-Slide AVANT Industrial | 250x160 | 140x75 | | | | |
| 4000 | 5700 | ALU-Slide ECO Design | 180x160 | 124x65 | 1-benig | ✓ | ✓ | ✓ |
| | | ALU-Slide ECO Industrial | | | | | | |
| | | ALU-Slide AVANT Industrial | 250x160 | 140x75 | | | | |
| 5000 | 6700 | ALU-Slide ECO Design | 180x160 | 124x65 | 1-benig | ✓ | ✓ | ✓ |
| | | ALU-Slide ECO Industrial | | | | | | |
| | | ALU-Slide AVANT Industrial | 250x160 | 140x75 | | | | |
| 6000 | 8200 | ALU-Slide ECO Design | 180x160 | 124x65 | 1-benig | ✓ | ✓ | ✓ |
| | | ALU-Slide ECO Industrial | | | | | | |
| | | ALU-Slide AVANT Industrial | 250x160 | 140x75 | | | | |
| 7000 | 9200 | ALU-Slide ECO Design | 180x160 | 124x65 | 1-benig | ✓ | ✓ | ✓ |
| | | ALU-Slide ECO Industriell | | | | | | |
| | | ALU-Slide AVANT Industrial | 250x160 | 140x75 | | | | |
| 8000 | 10700 | ALU-Slide ECO Industrial | 180x160 | 124x65 | 1-benig | ✓ | ✓ | ✓ |
| | | ALU-Slide AVANT Industrial | 250x160 | 140x75 | | | | |
| 9000 | 11700 | ALU-Slide AVANT Industrial | 250x160 | 140x75 | 1-benig | ✓ | ✓ | ✓ |
| 10000 | 13200 | ALU-Slide AVANT Industrial | 250x160 | 140x75 | 1-benig | ✓ | ✓ | ✓ |
| 11000 | 14200 | ALU-Slide AVANT Industrial | 250x160 Gekoppeld | 140x75 Gekoppeld | 2-benig | ✓ | ✓ | ✓ |
| 12000 | 15900 | ALU-Slide AVANT Industrial | 250x160 Gekoppeld | 140x75 Gekoppeld | 2-benig | ✓ | ✓ | ✓ |

- Bij handbediende schuifpoorten <10000mm breed bedraagt de afmeting van een 1-benige geleidestaander 150x150 en bij een breedte >10000mm bedraagt de afmeting van een 2-benige geleidestaander 150x150/150x150.
- Bij geautomatiseerde schuifpoorten <10000mm breed bedraagt de afmeting van een 1-benige geleidestaander 250x180 en bij een breedte >10000mm bedraagt de afmeting van een 2-benige geleidestaander 250x180/150x150.

4.2. Technische gegevens aandrijving

De schuifpoort kan verschillende soorten aandrijvingen hebben.

Beschikbare motoren voor ALU-Slide ECO:

- 180T
- 320T
- 500T SPEED

Beschikbare motoren voor ALU-Slide AVANT:

- 180T
- 250T
- 500T SPEED ($\leq 10000\text{mm}$)

Kijk in uw opdrachtbevestiging of in het logboek welk type motor voor u van toepassing is.

De aandrijvingen hebben de volgende eigenschappen:

| | 180T | 250T | 320T | 500T SPEED |
|-------------------------------------|------------------------|------------------------|------------------------|------------------------|
| Merk | Blefox | Belfox | Belfox | Belfox |
| Aansluitspanning | 230V / 50Hz | 230V / 50HZ | 230V / 50Hz | 230V / 50Hz |
| Motor voeding | 24V DC | 24V DC | 24V DC | 24V DC |
| Inschakelijktijd (ED) | 80% | 90% | 80% | 80% |
| Poortsnelheid | max. 18 cm per seconde | max. 25 cm per seconde | max. 32 cm per seconde | max. 50 cm per seconde |
| Drukkracht | 1100 N | 1300 N | 800 N | 800 N |
| Maximaal vleugelgewicht | 800 kg | 1000 kg | 500 kg | 500 kg |
| Veiligheidslijsten poortvleugel | Passief | Actief | Actief | Actief |
| Veiligheidslijsten geleidestaanden | Actief | Actief | Actief | Actief |
| Set fotocellen binnen & buitenzijde | ✓ | ✓ | ✓ | ✓ |
| Tandheugels | Module 4, Kunststof | Module 4, Kunststof | Module 4, Kunststof | Module 4, Kunststof |
| Knipperlamp incl. LED verlichting | ✓ | ✓ | ✓ | ✓ |
| Sleutelschakelaar | ✓ | ✓ | ✓ | ✓ |
| Handzender | ✓ | ✓ | ✓ | ✓ |
| Temperatuur minimaal/maximaal | -20°C / +50°C | -20°C / +50° | -20°C / +50° | -20°C / +50° |

5. Leveromvang

5.1. Standaard onderdelen

De schuifpoorten bestaan uit diverse onderdelen.

Op de website van Aluconnect kunt u vinden met welke standaard onderdelen uw poort is uitgevoerd.
www.aluconnect.nl

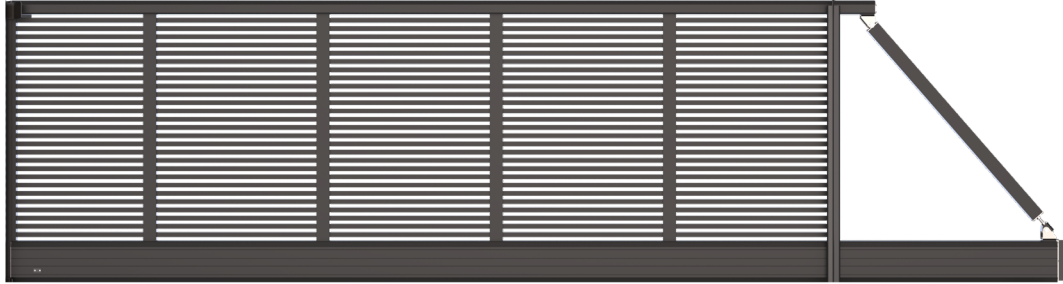

Poortvleugel

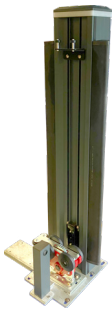

Aandrijfstaander



Bovenste geleiding



Fotocellen



Aanslagstaander



Oploopwiel



Handzender



Aandrijving

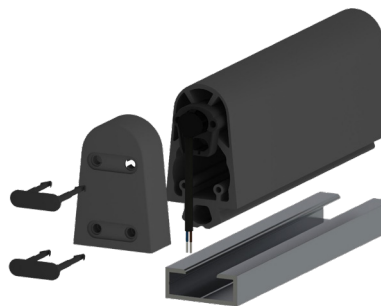

Veiligheidslijsten



Knipperlicht met LED verlichting

6. Plaatsen van de schuifpoort









6.1. Algemeen

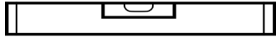
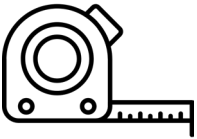

LET OP

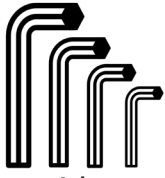
- Zet voor en tijdens montage het werkgebied af voor onbevoegden. De veiligheid van derden moet zijn gewaarborgd.
- Draag de juiste persoonlijke beschermingsmiddelen.
- Alle montagewerkzaamheden dienen door vakbekwaam en gediplomeerd personeel te worden uitgevoerd.

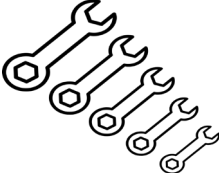
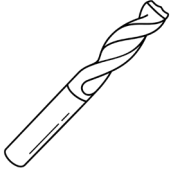
6.2. Benodigde gereedschappen

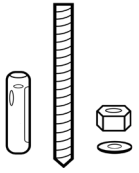
| | | |
|---|---|---|
|  Schop |  Hamer |  Waterpas |
|  Rolmaat |  Troffel |  Inbusset |
|  Schroevendraaier |  Sleutelset |  Boor |
|  Gaten reiniger |  Lucht pomp |  Ankerset |

6.3. Grond voorbereiden

Zorg dat het volledige werkgebied van de poort egaal en vrij van obstakels is.

Voor plaatsbepaling, zie het funderingsplan.

Maak de kabeldoorvoer en eventuele accessoires gereed.

Zie het funderingsplan.

Bepaal de 0-positie voor de poort en maak de bekisting voor de fundering.

Zie het funderingsplan

Gebruik een speciale bocht om de mantelbuis door te laten lopen. Zorg dat het horizontale deel van de bocht en buis minimaal 60 cm onder het maaiveld ligt

Stort het beton. Laat het beton drogen en voldoende uitharden conform de specificaties van het beton.

Het fundament moet worden uitgevoerd met stortbeton (betonkwaliteit B25)

De fundering dient te worden voorzien van een betonmat van minimaal $\varnothing 6\text{mm}$ met een maximale maaswijdte van 150mm, gepositioneerd onder het midden van het fundament en over de volledige lengte en breedte.

Teken de gaten voor het geleideportaal en het geleidewiel af op de fundering. Gebruik hiervoor het funderingsplan. Boor de gaten met een boor van 18 mm.



LET OP

Boor nog niet de gaten voor het sluitportaal en het achteroploopwiel.

Zorg ervoor dat alle onderdelen in 1 lijn op de funderingen komen.

- | | |
|--|-------------------------------------|
| <input type="checkbox"/> Geleide portaal | <input type="checkbox"/> Treinstel |
| <input type="checkbox"/> Sluit portaal | <input type="checkbox"/> Oploopwiel |

Borstel de geboorde gaten

Verwijder met een luchtpomp alle stof en gruis uit het boorgat

Plaats de chemische capsules.

Plaats de draadeinden met een draaiende beweging in het boorgat. De draadeinden moeten minimaal 60 mm boven de fundatie uitkomen.

Laat de chemische ankers volgens specificatie uitharden.

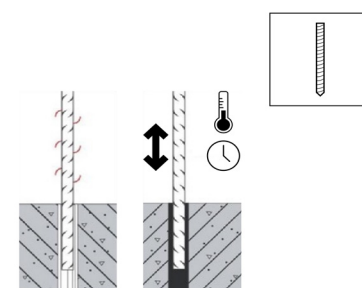
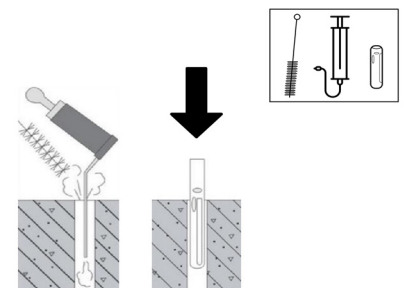
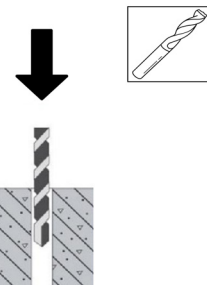
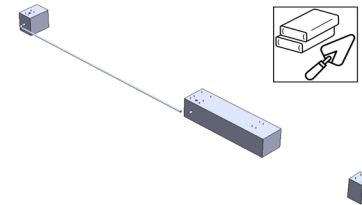
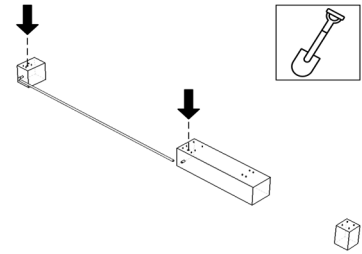
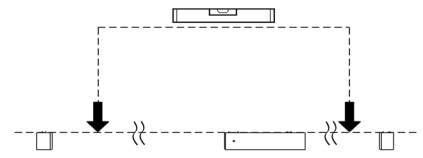

6.4. Plaatsen schuifpoort



BELANGRIJK

- Gebruik voor het verplaatsen van zware lasten alleen goedgekeurde tilhulpen. Voer tilwerkzaamheden altijd met meer dan één persoon uit. Ook bij gebruik van tilhulpen. Het maximaal toegestane te tillen gewicht bedraagt 25 kg per persoon.
- Let op: Zorg voor een voldoende sterke tilhulp. De maximale belasting staat vermeld op de tilhulp. Het onjuist hijsen van de poort kan leiden tot vervorming van de poort.
- Let op:
 - o Zorg bij het hijsen van de portalen voor voldoende spreiding van de draagbanden.
 - o Zorg dat de draagbanden voldoende draagkrachtige en niet gerafeld zijn.
 - o Zorg voor bescherming van de poort.
 - o Gebruik geen kettingen

Plaats de zuil en poort op de draadeinden.

Plaats carrossereringen en moeren en draai deze handmatig aan.

De mechanische eindafslagen, waarmee de poort tijdens het transport beveiligd is, naar buiten verschuiven.



De eindafslagen kunnen worden ingezet als aanvullende uitloopbeveiliging, waarbij bij de ALU-Slide ECO-schuifpoort de netto doorrijbreedte iets wordt gereduceerd.

Bij elektrisch aangedreven poorten de motor volgens de motorinstructies ontgrendelen.

Stel de eindafslagen af op de juiste positie, zodat de poort voldoende open en dicht gaat.

Verplaats de poort naar gesloten toestand.



BELANGRIJK

- Zorg dat de doorgang vrij is van obstakes.
- Let op beknellingsgevaar!

Stel de zuil en poort waterpas door de moeren op de draadeinden bij de voetplaten te verstellen.

Draai de moeren vast.

LET OP!

Houd er rekening mee dat de draadeinden niet met een moersleutel of vergelijkbaar gereedschap mogen worden vastgedraaid. Dit kan spanning veroorzaken in de bodemplaten op het fundament. Draai de bevestigingen uitsluitend handvast aan.

Pas wanneer de handmatige proef-/testrit van de schuifpoortinstallatie met "twee vingers" soepel kan worden uitgevoerd, is de installatie optimaal voorbereid voor handmatige of automatische bediening.

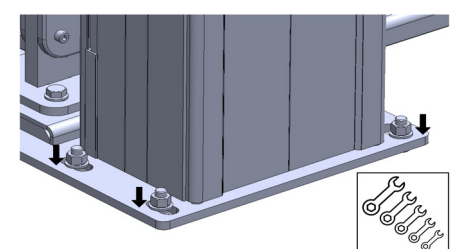
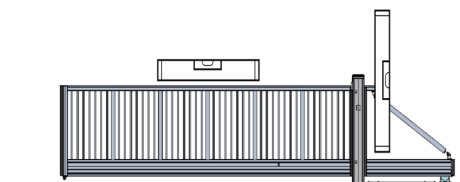
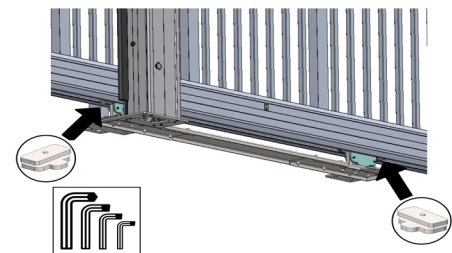
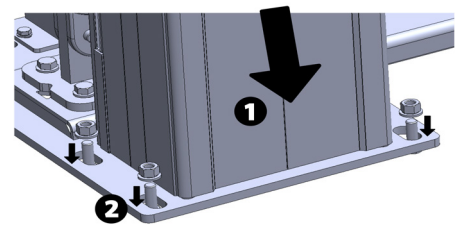
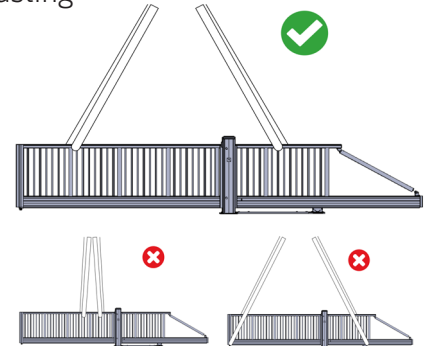

6.5. Plaatsen sluitportaal

Zorg dat de poort in gesloten toestand is en bepaal de positie van het sluitportaal.

Teken de gaten af op de fundering. Gebruik de voetplaat als tekenmal. Schuif de poort een stukje open. Verwijder het portaal en boor de gaten met een boor van 18 mm

Borstel de geboorde gaten;
Reinig de geboorde gaten. Zorg ervoor dat alle stof en gruis uit het boorgat is;
Plaats de chemische capsules

Plaats de draadeinden met een draaiende beweging in het boorgat. De draadeinden moeten minimaal 60 mm boven de fundatie uitkomen.

Laat de chemische ankers volgens specificatie uitharden

Plaats de stelmoeren en carrossereringen op de draadeinde en plaats hierop de sluitstaander.
Plaats carrossereringen en moeren en draai deze handmatig aan

Sluit de poort zover dat het oploopwiel of de onderkant van de onderbalk (afhankelijk van het type poort) vlak voor de oploop staat

Stel de hoogte van de oploop af totdat de ruimte tussen poort en oploop minimaal 5 mm is. Het niet goed afstellen vergroot de kans op storing door een te grote afzetkracht

Controleer de boveninloop en stel deze indien nodig

Draai de moeren vast.

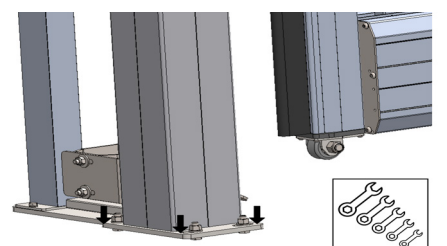
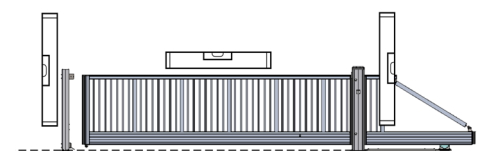
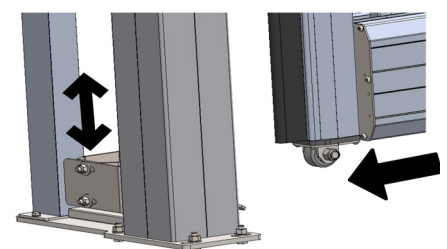
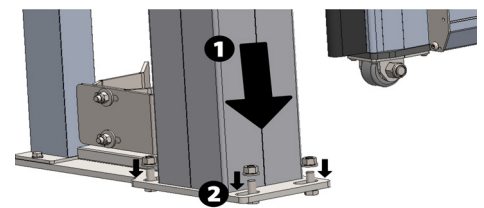
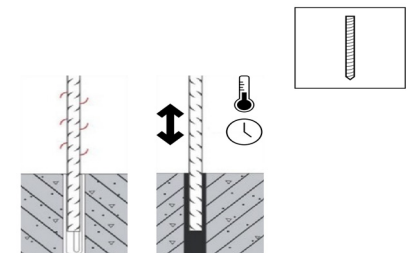
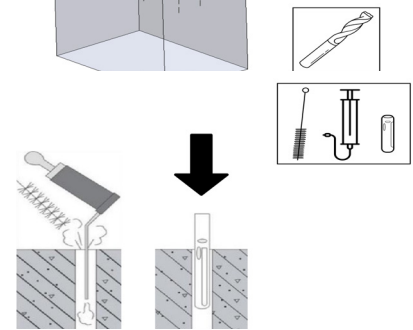
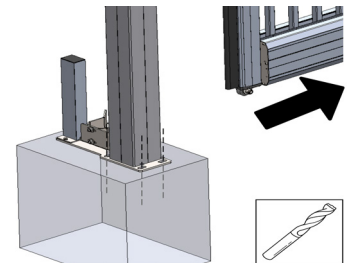
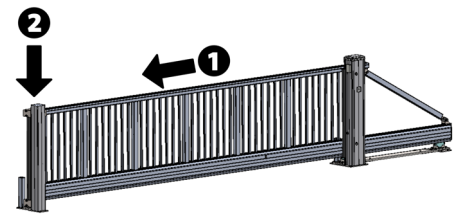

6.6. Plaatsen achterloopwiel

Teken de gaten af op de fundering. Gebruik de voetplaat als tekemaal. Schuif de poort een stukje open. Verwijder het portaal en boor de gaten met een boor van 18 mm. Borstel de geboorde gaten; Reinig de geboorde gaten. Zorg ervoor dat alle stof en gruis uit het boorgat is.

Plaats de chemische capsules

Plaats de draadeinden met een draaiende beweging in het boorgat. De draadeinden moeten minimaal 60 mm boven de fundatie uitkomen.

Laat de chemische ankers volgens specificatie uitharden

Plaats het achterloopwiel en de carrosserieringen en moeren en draai deze handmatig vast.

Stel het achterloopwiel. Bij het openen moet het achterloopwiel de poort net niet raken.

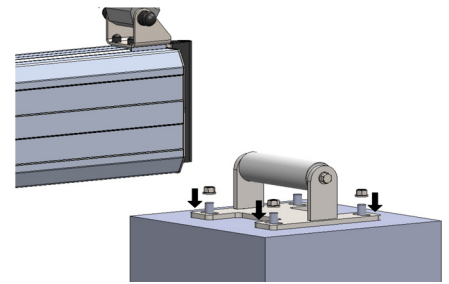
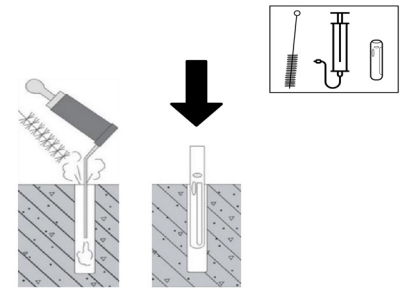

BELANGRIJK

De poort mag niet geforceerd op het achterloopwiel lopen. Dit kan de poort beschadigen!!
Verstel de hoogte van het achterloopwiel door de moeren te verdraaien. Draai de moeren vast met de sleutel.

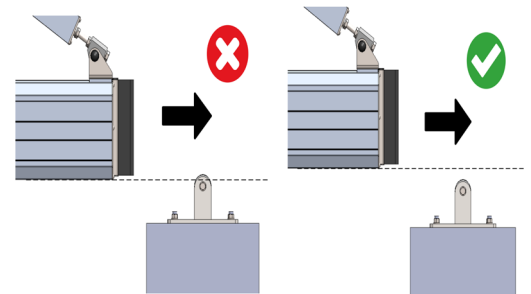

6.7. Ondersabelen voetplaat / middenoploop



BELANGRIJK

Alle voetplaten en middenoploop van de poorten met ankers moeten, na het afstellen van de poort, ondersabeld worden (mogelijke spleetafmetingen van voetplaat/fundatie)

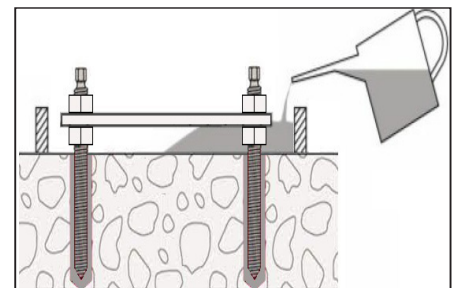

6.8. Plaatsen eindschakelaar magneten

6.8.1. Eindschakelaar OPEN (EO)

- De exacte plaats van de magneet dient in het werk bepaald te worden, afhankelijk van de doorgang van de poort.
- De EO-magneet (voorzijde schuifpoort) dient op de onderste uitsparing van de onderbalk gemonteerd te worden -> zie foto
 - Zet de poortvleugel in de gewenste OPEN stand.
 - Monteer de magneet met dubbelzijdige tape op de plaats waar de poortvleugel moet stoppen in OPEN stand, precies tegenover Eindschakelaar OPEN
 - Als de juiste positie bepaald is, dient de magneet vastgeschroefd te worden op de onderbalk met behulp van de meegeleverde schroefjes
 - Als een OPEN impuls gegeven wordt, zal de poortvleugel stoppen op het moment dat de eindschakelaar OPEN de magneet detecteert.



6.8.2. Eindschakelaar DICHT (ED)

- De exacte plaats van de magneet dient in het werk bepaald te worden, afhankelijk van de doorgang van de poort.
- De ED-magneet (achterzijde schuifpoort) dient op de bovenste uitsparing van de onderbalk gemonteerd te worden -> zie foto.
 - Zet de poortvleugel in de gewenste DICHT stand.
 - Monteer de magneet met dubbelzijdige tape op de plaats waar de poortvleugel moet stoppen in DICHT stand, precies tegenover Eindschakelaar DICHT
 - Als de juiste positie bepaald is, dient de magneet vastgeschroefd te worden op de onderbalk met behulp van de meegeleverde schroefjes
 - Als een DICHT impuls gegeven wordt, zal de poortvleugel stoppen op het moment dat de eindschakelaar DICHT de magneet detecteert.



6.9. Elektrische installatie



BELANGRIJK

- Dit onderdeel dient uitgevoerd te worden door een daartoe gediplomeerd en vakbekwaam installateur en overeenkomstig te zijn met de plaatselijk geldende wetten en regelgeving. Let op beknellingsgevaar!
- Opdrachtgever draagt zorg voor het aanbrengen van een voedende kabel (230V) bij het fundament van de schuifpoort (zie fundatietekening) met een overlengte van +/- 2,0 meter. De voedende kabel moet voorzien zijn van een waterdicht stopcontact.

Afstellen tandheugel (indien van toepassing)

Stel de tandheugel ten opzichte van het tandwiel van de motor af. De speling dient minimaal te zijn. (ca. 2mm)

Controleer over de gehele lengte de afstelling van de tandheugel ten opzichte van het tandwiel.

Verstel de tandheugel of het treinstel indien de speling te groot is.

Aansluiten fotocellen

Sluit de fotocellen vanuit de sluitportaal aan.

Eindafslagen

Controleer nogmaals of de eindafslagen op de juiste plaats zitten: de poort dient helemaal open en dicht te kunnen, maar zodanig dat de druklijst tien millimeter voor de achterzijde van de oploop staat.



BELANGRIJK

- Let op beknellingsgevaar!

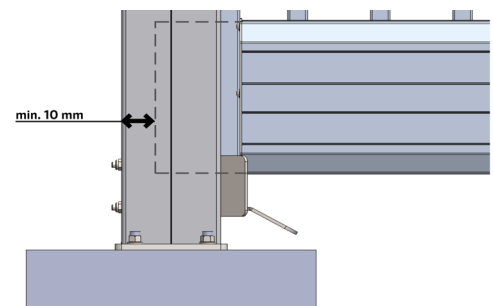
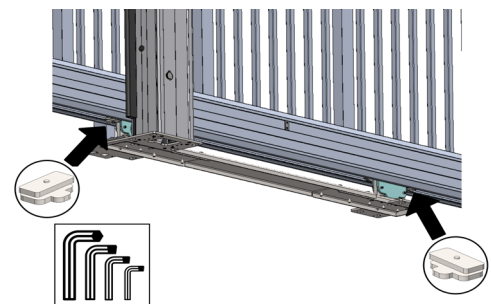

Verplaats de poort naar de midden stand.

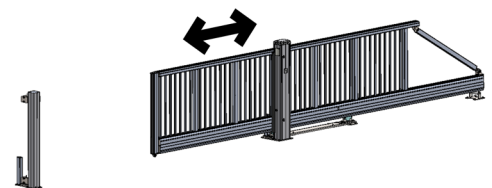



LET OP

- **Elektrocuciegevaar!!**

Controleer of er geen spanning op het product staat. Sluit vervolgens in de zuil de voedingskabel volgens de geldende normen aan op de wandcontactdoos.

Verwijder in de zuil het deksel van de besturingskast en controleer de zekeringen.

Plaats de waarschuwingsstickers.

Met behulp van de hoofdschakelaar kan de elektrische installatie spanningsvrijgemaakt worden, doe dit door de hoofdschakelaar om te zetten deze zit links langs de klemmenstrook.

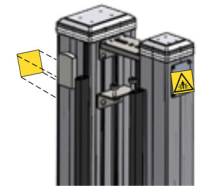

Inbedrijfstellen elektrische installatie zie programmeerhandleiding

Vergrendel de motor



| Drive unit | Locked | Unlocked |
|-------------|--------|----------|
| 180T | | |

Controleer of alles naar behoren functioneert

7. Veiligheidsafstand hekwerk aansluiting

7.1. Schuifpoorten tot 10 meter

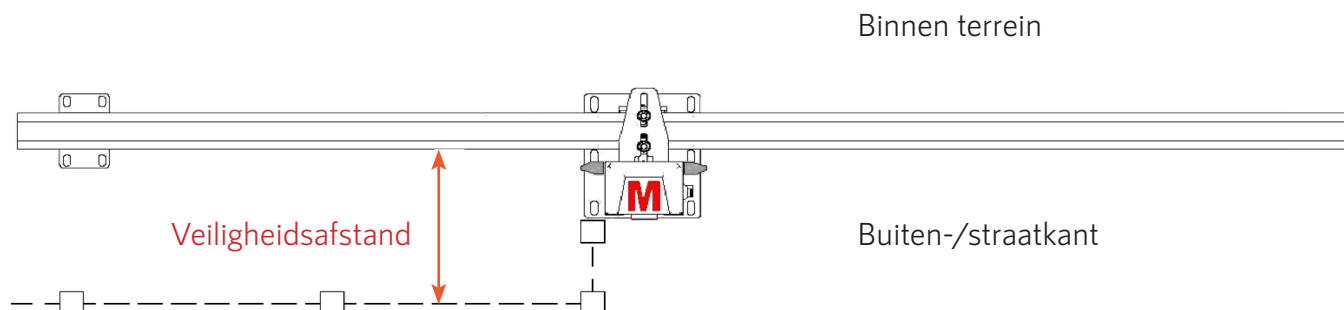

In onderstaande tabel zie je de veilige afstand tussen de hekwerklijn en de vleugel van de schuifpoort die langs deze hekwerklijn beweegt.

| Opening in hekwerk* | Minimale veiligheidsafstand |
|-------------------------------|-----------------------------|
| $\leq 18,5$ mm | 120 mm |
| $> 18,5$ mm / $\leq 9,0$ mm | 300 mm |
| $> 29,0$ mm / $\leq 4,0$ mm | 500 mm |
| $> 44,0$ mm / $\leq 100,0$ mm | 850 mm |

* kleinste afmeting indien een rechthoekige opening

8. Overdracht naar de gebruiker

8.1. instructies

Na montage dient de monteur de gebruiker goed te instrueren over het gebruik van de poort. Denk o.a. aan:

- Uitleg over het algemeen gebruik;
- Uitleg over het gebruik van de opties;
- Uitleg over wettelijk geldende regels;
- Uitleg over het onderhoud en eventueel onderhoudscontract;
- Overhandigen van de gebruikershandleiding;
- Aftekenen van het overdrachtsdocument;
- Afgeven van de contactgegevens van de installateur.



BELANGRIJK

- De schuifpoort mag uitsluitend worden geopend en gesloten onder begeleiding en door personen met voldoende ervaring en kennis van de schuifpoort.
- Bedien een ontgrendelde en handbediende schuifpoort alleen met de handgreep. Gebruik de volledige greep om beknellingsgevaar te voorkomen.
- Zowel in een open- als gesloten toestand dient een ongecontroleerde beweging van de poortvleugel (bijv. veroorzaakt door wind) voorkomen te worden. Bij handmatige schuifpoorten is hiervoor een dichtwaaibeveiliging toegepast en voor ontgrendelde geautomatiseerde schuifpoorten is hiervoor is een dichtwaaibeveiliging beschikbaar.
- Bij ongecontroleerde opening of sluiting van de poortvleugel kan constructieve vervorming van de schuifpoort plaatsvinden, wat een gevaar teweeg kan brengen voor mens en omgeving.
- Een ontgrendelde en handbediende schuifpoort mag nooit ongecontroleerd geopend of gesloten worden!
- De kopstijl op de poortvleugel is voorzien van een veiligheidslijst die niet de gehele hoogte van de vleugel afdekt. Hier is een beklemming niet uit te sluiten.
- In dodemansbediening mag de schuifpoort alleen bediend worden wanneer er zicht is op de gehele schuifpoort.

9. Milieu, demontage, opslag en transport

9.1. Milieu



Recycling

Bij beëindiging van de levensduur van het product, dient het gescheiden te worden van ander afval.

9.2. Demontage

Informeer binnen uw regio naar de mogelijkheden om, bij beëindiging van het gebruik, het product in te leveren. Gooi elektrische apparaten en onderdelen zoals batterijen en de accu, niet weg, maar bekijk of (onderdelen van) het product ingeleverd, gerecycled of hergebruikt kan worden.

Indien u niet over deze mogelijkheden beschikt, verwijder dan zelf kundig alle herbruikbare componenten, zoals metalen, bevestigingsmaterialen en elektrische onderdelen. Verwijder de kunststof onderdelen voor recycling.

9.3. Opslag en transport

Indien u het product gaat opslaan of transporteren, zorgt u er dan voor dat u het product goed verpakt. Opslaan dient in een droge omgeving te gebeuren.



Aluconnect B.V.

Kokerbijl 9

5443 PV Haps

+31 (0)88 33 43 000

info@aluconnect.nl

www.aluconnect.nl

V25.06

ALUCONNECT